

# Схема сборки, кроватного бокса к изголовью

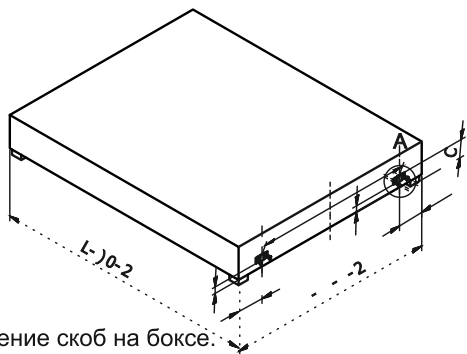

Крепление скоб на боксе:

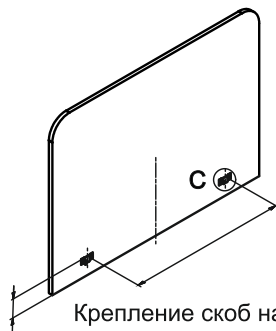

Крепление скоб на изголовье

Соединение скоб  
(получение крепежного замка)

Скоба крепится к изголовью

Скоба крепится к каркасу

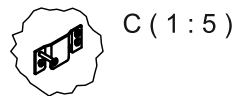
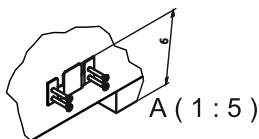

Бокс в сборе

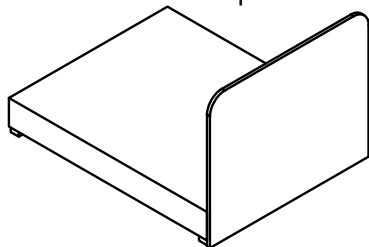

Для крепления изделий между собой - 4 шт. скобы, 16 шт. саморезов.  
При креплении скоб необходимо соблюдать перпендикулярность и параллельность  
Четко разметить все по нужным вам размерам,  
так чтоб при соединении каркаса с изголовьем получился замок.  
Осевое расстояние  $A$  - должно быть одинаковым на обоих изделиях.  
Высотные размеры  $C$  - должны быть одинаковыми на обоих изделиях.  
Расстояние  $У$ -200 мм.  
Возможно крепить каркас кровати к стене

# Схема сборки: Flip Box

Сборку выполнять на ровной поверхности и желательно там, где будет стоять кровать.

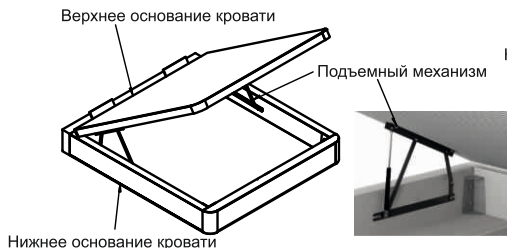

К верхнему основанию кровати крепятся две упорные планки. Планки предназначены для того, чтобы матрас при подъеме верхнего основания не двигался. (это делается по желанию)

Упорные планки крепятся на винты М6х30(4шт)

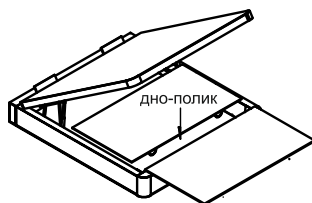
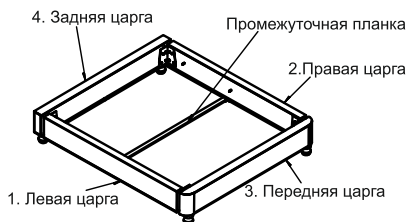

1. Левую царгу ( поз 1) соединяем с передней царгой (поз 3) при помощи винтов М6 х30(4шт)
2. Правую царгу(поз 2) также соединяем с передней царгой (поз 3) при помощи винтов М6х30(4 шт)
3. Берем заднюю царгу(поз 4) и соединяем с левой царгой и правой царгой при помощи винта М6х30 (8шт)
4. Собрав боковины крепим промежуточную планку (см. схему)при помощи винтов М6х15(4шт)и двух саморезов 3х20
5. При сборке необходимо придерживать левую и правую царги. Установка на основание дна-поллика. Сборка нижнего основания с верхним основанием. Дно-поллик устанавливаем после крепления подъемного механизма. Опускаем дно-поллик вниз основания.

Сначала опускаем одну половину дна-поллика и аккуратно задвигаем к задней царги.

После этого также аккуратно ставим и вторую половину дна-поллика.

Для удобства установки дна-поллика выполнены ручки, которые изготавливаются из ткани.

Подъемный механизм крепится к верхнему основанию, а затем к нижнему основанию к левой царге и правой царге.

На царгах закреплены уже винты М6х30 (2шт) на них начинаем крепить подъемный механизм,

а дальше соединяем еще с двумя отверстиями и все закрепляем на винты М6х30 (2 шт)

Газ-цилиндр крепится к нижнему основанию и верхнему основанию при помощи винтов М6.

Шток газ-цилиндра крепится к верхнему основанию бокса, а сам цилиндр крепится к нижнему основанию бокса.

Кроватный бокс состоит из трех частей.

- 1 - Верхнее основание кровати - 1шт.
- 2 - Нижнее основание кровати - 1шт.
- 3 - Подъемный механизм - 2шт.

Кроватный бокс состоит из 4 упаковочных мест.

1. Верхнее основание, подъемный механизм, упорными планками и крепежными изделиями - 1упаков. место  
Нижнее основание кровати сборно -разборное и состоит из нескольких упаковочных мест.
2. Левая царга, правая царга и промежуточная планка.- 1упаков.место
3. Передняя царга, задняя царга -1упаков.место.
4. Дно-поллик -1упаков.место.

# Схема сборки: Twin Box

Сборку выполнять на ровной поверхности и желательно там, где будет стоять кровать.

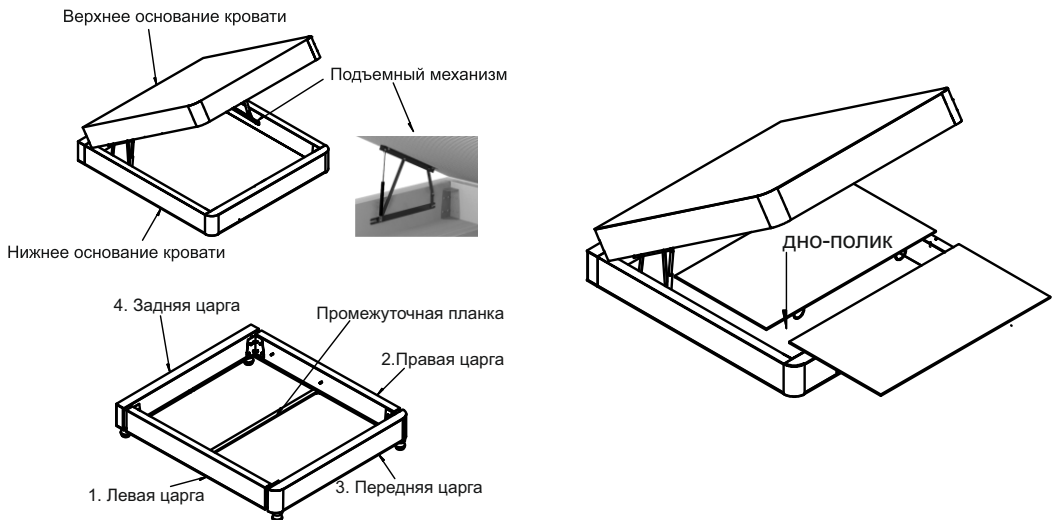

1. Левую царгу ( поз 1) соединяем с передней царгой (поз 3) при помощи винтов М6 х30(4шт)
2. Правую царгу(поз 2) также соединяем с передней царгой (поз 3) при помощи винтов М6х30(4 шт)
3. Берем заднюю царгу(поз 4) и соединяем с левой царгой и правой царгой при помощи винта М6х30 (8шт)
4. Собрав боковины крепим промежуточную планку (см. схему)при помощи винтов М6х15(4шт)и двух саморезов 3х20
5. При сборке необходимо придерживать левую и правую царги. Установка на основание дна-полика. Сборка нижнего основания с верхним основанием. Дно-полик устанавливаем после крепления подъемного механизма. Опускаем дно-полик вниз основания.

Сначала опускаем одну половину дна-полика и аккуратно задвигаем к задней царге.

После этого также аккуратно ставим и вторую половину дна-полика.

Для удобства установки дна-полика выполнены ручки, которые изготавливаются из ткани.

Подъемный механизм крепится к верхнему основанию, а затем к нижнему основанию к левой царге и правой царге.

На царгах закреплены уже винты М6х30 (2шт) на них начинаем крепить подъемный механизм,

а дальше соединяем еще с двумя отверстиями и все закрепляем на винты М6х30 (2 шт)

Газ-цилиндр крепится к нижнему основанию и верхнему основанию при помощи винтов М6.

Шток газ-цилиндра крепится к верхнему основанию бокса, а сам цилиндр крепится к нижнему основанию бокса.

Кроватный бокс состоит из трех частей.

- 1 - Верхнее основание кровати - 1шт.
- 2 - Нижнее основание кровати - 1шт.
- 3 - Подъемный механизм - 2шт.

Кроватный бокс состоит из 4 упаковочных мест.

1. Верхнее основание, подъемным механизмом, упорными планками и крепежными изделиями - 1упаков. место  
Нижнее основание кровати сборно -разборное и состоит из нескольких упаковочных мест.
2. Левая царга, правая царга и промежуточная планка.- 1упаков.место
3. Передняя царга, задняя царга -1упаков.место.
4. Дно-полик -1упаков.место.

# Инструкция по сборке бокса (Practic Box.)

Сборку выполнять на ровной поверхности и желательно там, где будет стоять кровать.

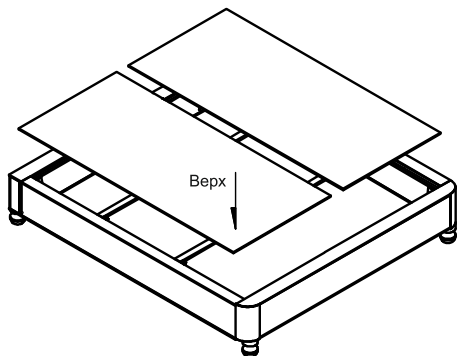
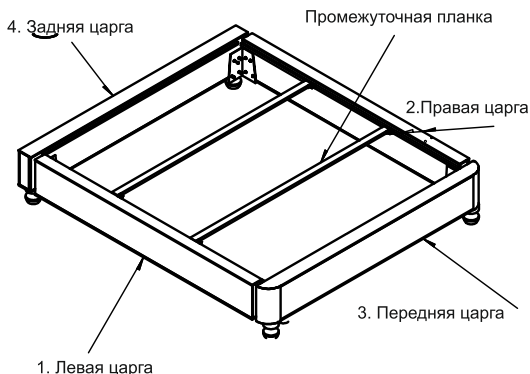
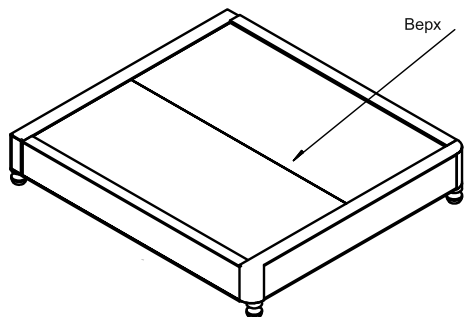

Опускаем дно на крепежные планки.  
Сначала аккуратно устанавливаем одну половину дна.  
После этого также аккуратно ставим и вторую половину дна.  
Установка дна на основания бокса.

Кровать состоит из двух частей.

1- Основание кровати - 1шт.

2 - Верх бокса кровати - 2шт.

Кровать упаковывается и состоит из 2-х упаковочных мест.

1. Верх, крепежные изделия -1 упаковочное место.

2. Основание бокса кровати сборно - разборное - 2 упаковочное место.

1. Сборку выполнять на ровной поверхности и желательно там, где будет стоять кровать.

2. Левую царгу соединяем с передней царгой при помощи винтов М6 х30 (4шт)

3. Правую царгу также соединяем с передней царгой при помощи винтов М6х30(4шт)

4. Берем заднюю царгу и соединяем с левой царгой и правой царгой при помощи винтов М6х30 (8шт)

5. Собрав боковины крепим промежуточные планки при помощи винтов М6х15 (8шт) и 4 - саморезов 3х20

6. При сборке необходимо придерживать левую и правую царги

7. В зависимости от размера бокса (длины) количество промежуточных планок может изменяться.

